

DIRECT DRIVE RACING WHEEL

Děkujeme, že jste si vybrali a podporujete značku PXN. Před zahájením používání si prosím pečlivě přečtete tento návod.

UPOZORNĚNÍ — Bezpečnost

- Při připojování, instalaci a odpojování výrobku používejte přiměřenou sílu. Neotáčejte ani netahejte za kabely.
- Zabraňte vniknutí kapalin do výrobku nebo jeho portů.
- Uchovávejte výrobek na suchém místě. Nevystavujte jej ohni ani prostředí s vysokou vlhkostí, teplotou nebo kouřem.
- Používejte pouze napájecí kabel dodaný se základnou a nepoužívejte jiný napájecí kabel.
- Pokud je napájecí kabel nebo jeho konektor poškozený, prasklý nebo zlomený, nepoužívejte jej.
- Ujistěte se, že je napájecí kabel správně zapojen do elektrické zásuvky a správně připojen ke konektoru na zadní straně základny.

- Výrobek nerozebírejte, neopravujte ani neopravujte svépomocí. Veškerý servis musí provádět výrobce, jeho autorizovaný zástupce nebo kvalifikovaný technik.
 - Používejte pouze příslušenství/komponenty určené výrobcem.
 - Pokud se objeví neobvyklé zvuky, teplo nebo zápach, okamžitě přestaňte výrobek používat.
 - Pokud výrobek nebudete delší dobu používat, odpojte napájecí kabel ze zásuvky. Zásuvka musí být umístěna v blízkosti zařízení a musí být snadno přístupná.
-

UPOZORNĚNÍ — Ventilační podmínky

- Ujistěte se, že žádný z větracích otvorů na základně není blokován. Pro optimální ventilaci dodržujte:
 - Udržujte základnu alespoň 10 cm od jakékoli stěny.
 - Neumisťujte základnu do uzavřeného prostoru.
 - Nepokládejte na základnu žádné předměty.
 - Zabraňte usazování prachu ve větracích otvorech.
-

UPOZORNĚNÍ — Teplotní podmínky

- Pokud teplota překročí 60 °C vlivem ventilace, prostředí nebo používání, motor základny automaticky sníží výkon.
 - Pokud teplota překročí 70 °C, motor základny se automaticky vypne.
 - Nedotýkejte se žádné části motoru, pokud dojde ke snížení výkonu nebo vypnutí z důvodu přehřátí.
-

UPOZORNĚNÍ — Možná zranění způsobená force feedbackem a opakovanými pohyby

Pro snížení rizika zranění dodržujte následující doporučení:

- Vyhněte se příliš dlouhému hraní.
 - Po každé hodině používání si udělejte přestávku 10–15 minut.
 - Pokud pocítíte únavu nebo bolest rukou, zápěstí, paží, nohou nebo chodidel, přestaňte hrát a několik hodin odpočívajte.
 - Pokud potíže přetrvávají i po návratu ke hraní, přestaňte hrát a kontaktujte lékaře.
 - Uchovávejte výrobek mimo dosah dětí.
 - Ujistěte se, že je základna volantu správně upevněna podle pokynů v tomto návodu.
-

Výrobek je určen pro uživatele od 16 let.

UPOZORNĚNÍ — Těžký výrobek

Dávejte pozor, abyste výrobek neupustili na sebe nebo na jiné osoby!

Automatická kalibrace

Po připojení napájecího adaptéru k výrobku a jeho zapnutí proběhne automatická kalibrace.

Během tohoto procesu motor provede automatický test otáčením doleva a doprava a poté se zastaví ve středové poloze.

UPOZORNĚNÍ

Aby nedošlo k nesprávné kalibraci nebo zranění, nedotýkejte se výrobku během automatické kalibrace.

Pokud se výrobek chová nestandardně nebo není správně zkalibrován:

Vypněte herní konzoli / PC a zcela odpojte napájení tohoto zařízení.

Poté znovu připojte napájecí kabel a ostatní příslušenství, restartujte konzoli nebo PC a znovu spusťte hru.

01 Vzhled produktu a porty

LED Indicator – LED indikátor

D-pad – D-pad

Left Paddle L1/L2 – Levé páčky L1/L2

HOME Button – Tlačítko HOME

A/B/X/Y Button – Tlačítka A/B/X/Y

Right Paddle R1/R2 – Pravé páčky R1/R2

Function Button – Funkční tlačítko

Clutch – Spojka

Brake – Brzda

Accelerator – Plyn

PC/Console Port – Port pro PC/konzoli

Shifter Port – Port pro řadicí páku

Pedal Port – Port pro pedály

Other Ports – Ostatní porty

Emergency Switch Port – Port nouzového vypínače

Power Outlet – Napájecí výstup

DC IN – Napájecí vstup

Game Console Port – Port pro herní konzoli

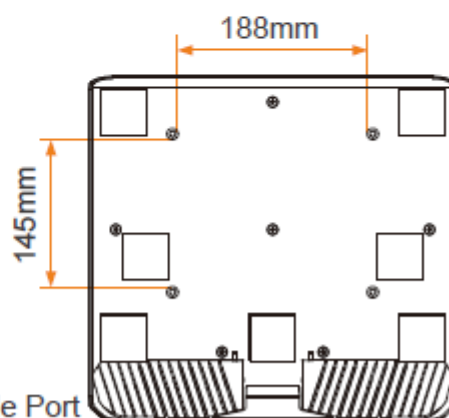
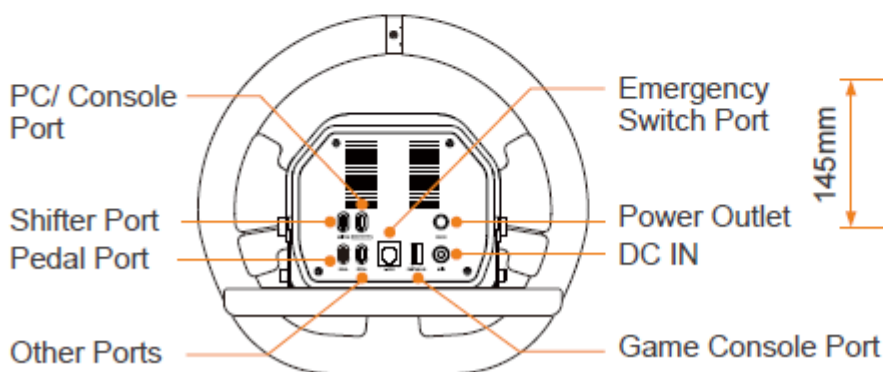
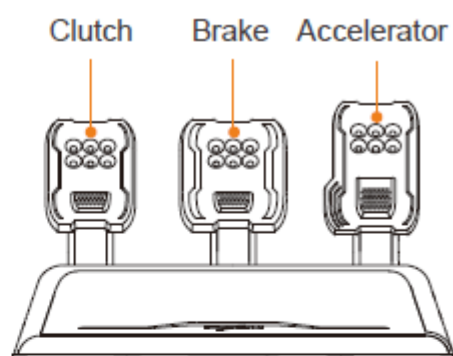
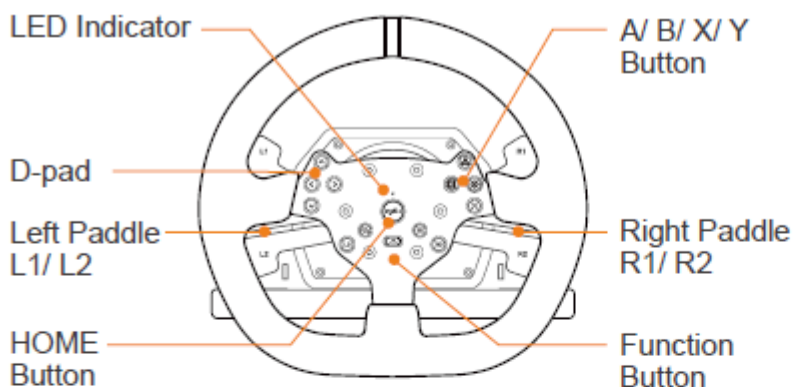

02 Systémové požadavky

Podporované platformy: PC, PS4, X-ONE, X-SERIES X|S

Požadavky na systém PC: Windows 7 / 8 / 10 / 11

Poznámka: Pro použití na platformách PS4 a X-ONE / X-SERIES X|S je vyžadován originální ovladač.

03 Obsah balení

V10 Pro (x1) – Volant (x1)

Pedal (x1) – Pedály (x1)

Clamp (x1) – Svorka (x1)

Power Adapter (x1) – Napájecí adaptér (x1)

KM6×12 mm (x2) – Šrouby KM6×12 mm (x2)

Allen Wrench (x1) – Imbusový klíč (x1)

TYPE-C to USB-A Cable 1.8 m (x1) – Kabel TYPE-C na USB-A 1,8 m (x1)

TYPE-C to TYPE-C Cable 1.8 m (x1) – Kabel TYPE-C na TYPE-C 1,8 m (x1)

Micro to USB-A cable 1 m (x1) – Kabel Micro na USB-A 1 m (x1)

TYPE-C to USB-A cable 1 m (x1) – Kabel TYPE-C na USB-A 1 m (x1)

TM6×12 mm (x4) – Šrouby TM6×12 mm (x4)

Flat Washers for M6 Screws (x4) – Ploché podložky pro šrouby M6 (x4)



V10 Pro (x1)

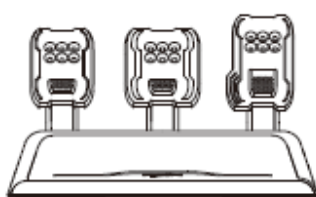

Pedal (x1)

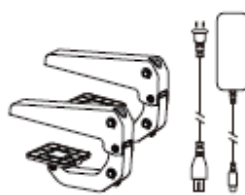

Clamp (x1)
Power Adapter (x1)



KM6×12mm (x2)
Allen Wrench (x1)

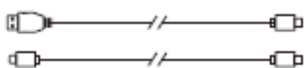

TYPE-C to USB-A Cable*1.8m (x1)
TYPE-C to TYPE-C Cable*1.8m (x1)

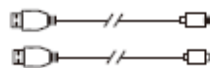

Micro to USB-A cable*1m (x1)
TYPE-C to USB-A cable*1m (x1)



TM6×12mm (x4)
Flat Washers for M6 Screws (x4)

04 Způsob instalace

Upevnění volantu

Krok 1 Umístěte volant na vhodné místo na stole nebo stojanu.

Krok 2 Vyjměte svorku a umístěte ji na desku.

Krok 3 Pomocí klíče ji upevněte a zajistěte.

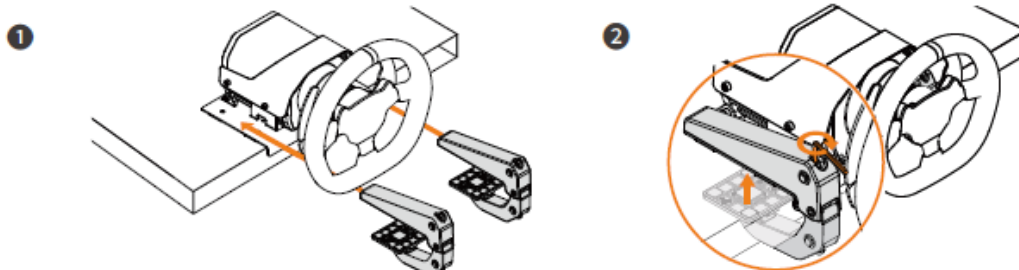

Instalace pedálů

Pro připojení pedálů k volantu použijte kabel TYPE-C na TYPE-C.

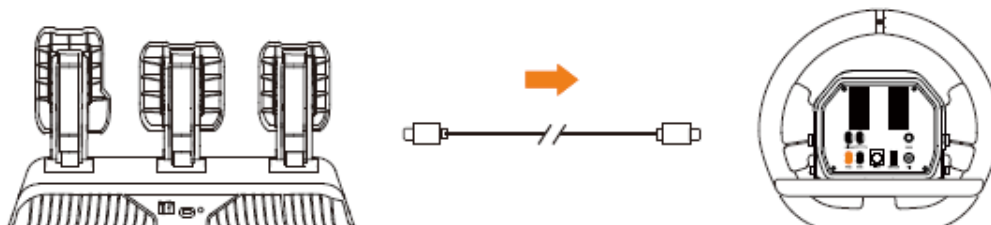

Instalace volantu

Krok 1 Zarovnejte volant do správné polohy.

Krok 2 Uchopte náboj volantu a utáhněte zajišťovací kroužek, dokud není drážka zámku zarovnána se západkou.

Krok 3 Zasuňte západku do slotu.

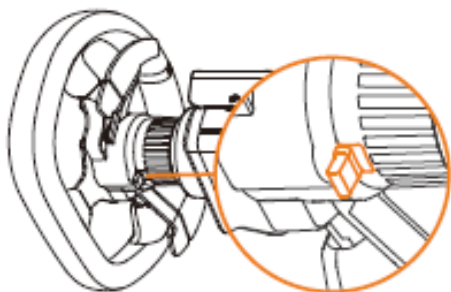

05 Použití na PC

Krok 1 Připojte pedály a další příslušenství do příslušných portů na zadní straně základny volantu.

Krok 2 Pevně upevněte základnu a připojte ji k napájecímu adaptéru.

Krok 3 Pomocí datového kabelu TYPE-C připojte základnu k PC.

Krok 4 Po úspěšném připojení základna provede automatickou kontrolu a reset a výchozí indikátor zůstane svítit.

06 Použití na PS4

Krok 1 Připojte řídicí páku a pedály do příslušných portů na základně.

Krok 2 Pevně upevněte základnu a připojte ji k napájecímu adaptéru.

Krok 3 Po vypnutí originálního ovladače PS4 použijte Micro USB datový kabel pro připojení ovladače k portu pro ovladač na základně.

Krok 4 Pomocí kabelu TYPE-C připojte základnu volantu ke konzoli PS4 a zapněte ji.

Krok 5 Stiskněte tlačítko HOME na volantu. Po úspěšném připojení základna provede automatickou kontrolu, vrátí se do středové polohy a výchozí indikátor zůstane svítit.

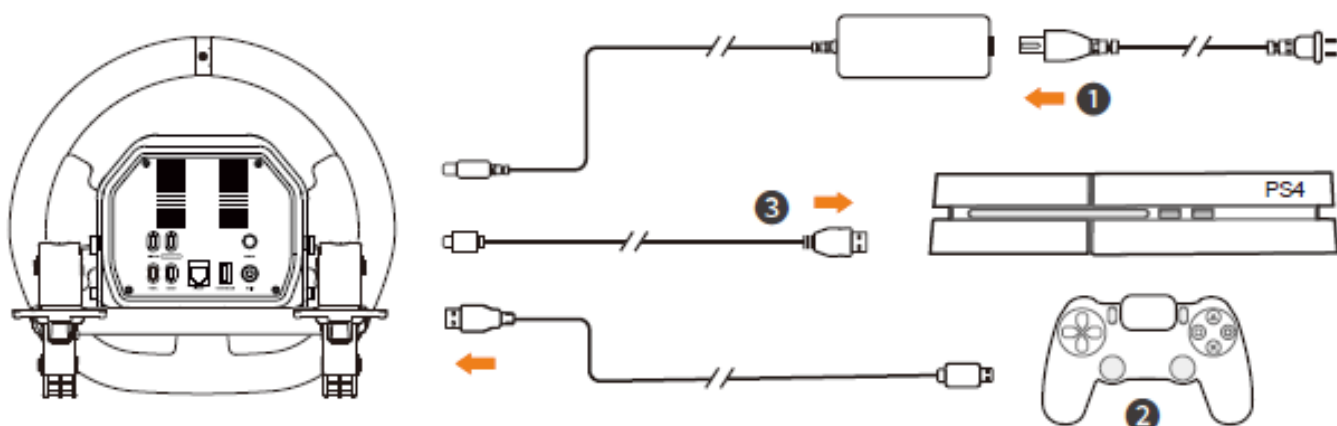

07 Použití na X-ONE / X-SERIES X|S

Krok 1 Připojte řadičí páku a pedály do příslušných portů na základně.

Krok 2 Pevně upevněte základnu a připojte ji k napájecímu adaptéru.

Krok 3 Po vypnutí originálního ovladače X-ONE / X-SERIES X|S použijte Micro USB nebo TYPE-C kabel pro připojení ovladače k portu pro ovladač na základně.

Krok 4 Pomocí kabelu TYPE-C připojte základnu volantu ke konzoli X-ONE / X-SERIES X|S a zapněte ji.

Krok 5 Stiskněte tlačítko HOME na volantu. Po úspěšném připojení základna provede automatickou kontrolu a vrátí se do středové polohy. Výchozí indikátor zůstane svítit.

stay on.

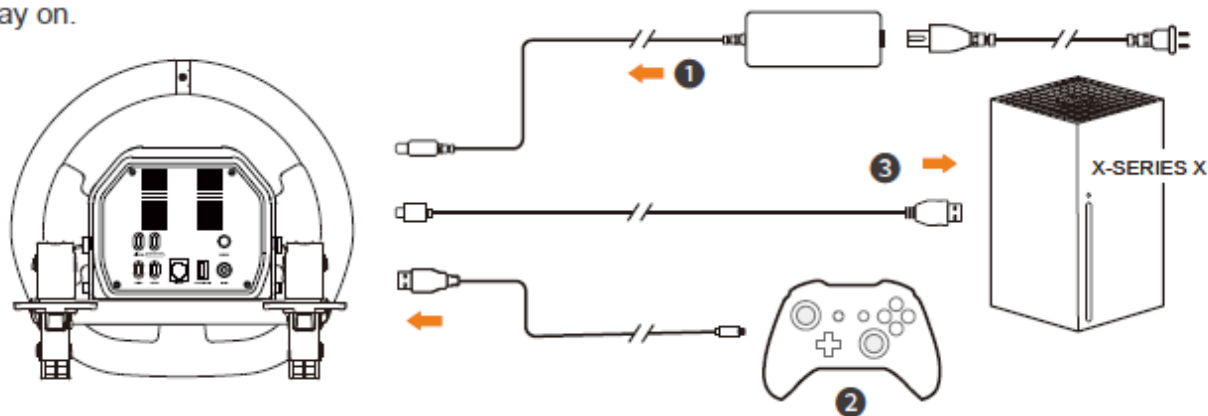

08 Funkce aplikace

Stažení pro iOS: vyhledejte „PXN NEXUS“ v App Store.

Stažení pro Android: vyhledejte „PXN NEXUS“ v Google Play.

Nainstalujte aplikaci „PXN NEXUS“ do telefonu, poté zapněte Bluetooth a udělte požadovaná oprávnění k poloze.

Zařízení není nutné s telefonem párovat – stačí aplikaci otevřít a využívat její funkce.

Naskenujte QR kód pro stažení aplikace

Funkce aplikace:

- Nastavení úhlu otáčení
- Nastavení síly force feedbacku
- Test funkcí



Scan code to
download APP

09 Specifikace výrobku

Model – V10 Pro

Typ připojení – Kabelové USB připojení

Napájení – DC 24 V

USB napájení – 5 V

Provozní proud – 2 A

USB provozní proud – ≤ 500 mA (během připojení ovladače)

Rozměry balení – Přibližně 425 × 400 × 315 mm

Rozměry výrobku:

Přibližně 270 × 280 × 249 mm (volant)

Přibližně 362 × 380 × 213 mm (pedály)

Hmotnost výrobku:

Přibližně 3500 g (volant)

Přibližně 2120 g (pedály)

Provozní teplota – 10–40 °C

Provozní vlhkost – 20–80 %

UPOZORNĚNÍ

- Před použitím si pečlivě přečtěte návod k použití.
 - Vyhněte se silným otřesům a pádům.
 - Výrobek nerozebírejte, neopravujte ani neopravujte svépomocí.
 - Zabraňte vniknutí vody nebo jiných kapalin do výrobku, aby nedošlo k poškození.
 - Vyhněte se skladování ve vlhkém prostředí, při vysokých teplotách nebo v prostředí s olejovými výpary.
 - Při připojování a odpojování zařízení používejte přiměřenou sílu.
 - Děti by měly výrobek používat pod dohledem dospělé osoby.
-